



**FRIGIDERE CU DOUĂ CAMERE
TIP**

SWD-220W, SWD-220I

Instrucțiuni de utilizare

www.wintter.md



Stimate client!

Noi ne exprimăm aprecierea pentru alegerea Dumneavoastră. Suntem deosebit de mișcați că produsele noastre v-au atras atenția. Sperăm că în viitor așteptările Dumneavoastră vor fi îndeplinite. Personalul companiei noastre muncește pentru ca să beneficiați de confort și bunăstare.

Ați achiziționat un frigider în sistemul de refrigerare care utilizează agent frigorific R600A- cel mai economic și ecologic, utilizat larg de către cei mai importanți producători de echipament frigorific.

După ce analizați cu atenție manualul cu instrucțiuni, ve-ți fi capabili de a utiliza în mod corespunzător frigiderul procurat. Păstrați manualul de utilizare pentru întreaga durată de „viață” a frigiderului.

La procurarea frigiderului, verificați corectitudinea completării certificatului de garanție, prezența ștampilei organizației care a vândut, data vânzării, precum și bonul de casă.

Cuprins

| | |
|---|-----------|
| 1. INFORMAȚII GENERALE | 3 |
| 2. SPECIFICAȚII TEHNICE | 3 |
| 3. SETUL LIVRAT | 4 |
| 4. MĂSURI DE SIGURANȚĂ | 4 |
| 5. CONSTRUCȚIA FRIGIDERULUI | 5 |
| 6. PREGĂTIREA FRIGIDERULUI SPRE UTILIZARE | 7 |
| 7. PROGRAMUL DE LUCRU | 7 |
| 8 RECOMANDĂRI PENTRU ÎNGRIJIRE | 8 |
| 9 REGULI DE DEPOZITARE | 9 |
| 10. DEFECȚIUNI POSIBILE ȘI SUSPENDAREA LOR | 10 |
| 11. TRANSPORTAREA | 11 |
| 12. PRIVIND ELIMINAREA | 11 |
| 13 GARANȚIE | 11 |

1. INFORMAȚII GENERALE

1.1 Frigiderele de uz casnic cu două camere **WINTER SWD-220W, SWD-220I** (denumit în continuare frigider) sunt proiectate pentru stocarea pe termen lung a alimentelor congelate și pentru a produce gheață comestibilă în congelator (C), deasemenea pentru a prelungi „viața” alimentor proaspete și răcirea băuturilor în camere frigorifice (CF) în mediul casnic la temperatura camerei aer de la -15° C pînă la + 32 ° C, la o umiditate relativă de 75%.

1.2 Frigiderul funcționează de la curent alternativ cu frecvența de 50 Hz și o tensiune de 220 V.

1.3 Rafturile frigiderului au posibilitate de a fi permutate cu interval de reglare de 50 mm;

ATENȚIE! În momentul cumpărării frigiderului, verificați cu vânzătorul, cum funcționează acesta, setul livrat și daunele mecanice posibile.

1.4 Producătorul (vânzătorul) nu este responsabil (inclusiv și în perioada de garanție) pentru defectele și deteriorările produsului rezultat în urma încălcării instrucțiunilor de exploatare sau condițiilor de funcționare, de depozitare sau de forță majoră (incendii, calamități naturale, etc), după transmiterea frigiderului consumatorului. 1.5 Solicitați vânzătorul să completeze corect certificatul de garanție, certificatul de vânzare-cumpărare, în cuponul de deservire tehnică garantată și cupoanele N1, N2 și N3 pentru reparații de garanție, pentru că vânzătorul e responsabil de garanție precum și producătorul.

1.6 Designul frigiderului permanent se îmbunătățește, astfel încît pot exista unele modificări care nu sunt reflectate în acest manual.

1.7 NOU! Frigiderul beneficiază de un sistem electronic de compensator de temperatură, care permite frigiderului să funcționeze la temperaturi externe mai scăzute.

2. SPECIFICAȚII TEHNICE

2.1 Datele tehnice ale frigiderului sunt prezentate în tabelul 1.

Tabelul 1

| SPECIFICAȚII | Valoare |
|---|----------------------------------|
| | Winter SWD-220W, SWD- 220I |
| Tensiunea de rețea pentru funcționarea normală a frigiderului, V | 220 - 240 |
| Consumul de energie, W | 73 |
| Volumul brut total dm ³ | 220 |
| Volumul util total de depozitare, dm ³ | 209 |
| Volumul util congelator, dm ³ | 40 |
| Temperatura camerei frigorifice*, ° C | |
| -minimă | 0 |
| -maximă | 10 |
| Temperatura congelatorului, ° C | -20 |
| Capacitate de congelare, kg / zi. | 4,5 |
| Consum zilnic de energie electrică al frigiderului la o temperatură ambiantă de 25 ° C, kW/h ** | 0.594 |
| Productivitatea de producere a cuburilor de gheață timp de 1 oră (în forma de gheață), kg. | 0,05 |
| Greutatea neto max, kg | 39 |
| Durata de „viață” estimată, ani | 10 |
| Dimensiuni: Înălțimea, Adâncimea, Lățimea | 1440x550x550 |

*Temperatura medie în frigider, nu trebuie să depășească 5 ° C, una din pozițiile indicate de regulatorul de temperatură termostatului. Evaluarea obiectivă a temperaturii frigiderului poate fi realizată numai în condiții de laborator, prin metoda conformată de punctul 5.5 al GOST16317-87.

** Determinat în condiții de laborator, în conformitate cu GOST16317-87.



Figura 1 - Vedere generală al frigiderului "Wintter"

3. SETUL LIVRAT

| | |
|----------------------------------|--------------------------------------|
| 1. Congelator | 10. Ușa de sus |
| 2. Tava pentru gheață | 11. Bandajul în partea de sus a ușii |
| 3. Raft în frigider | 12. Ușa inferioară |
| 4. Camera de răcire | 13. Tavă ou |
| 5. Regulator de temperatură | 14. Rafturi ușa de jos |
| 6. Sertar în congelator* | 15. Bandajul în partea de jos a ușii |
| 7. Scurgere | 16. Role de stăpînire |
| 8. Raft de sticlă sau plastic | 17. Picioare reglabile |
| 9. Cutie pentru legume și fructe | 18. Cablu de alimentare cu fisă |

*În dependență de model

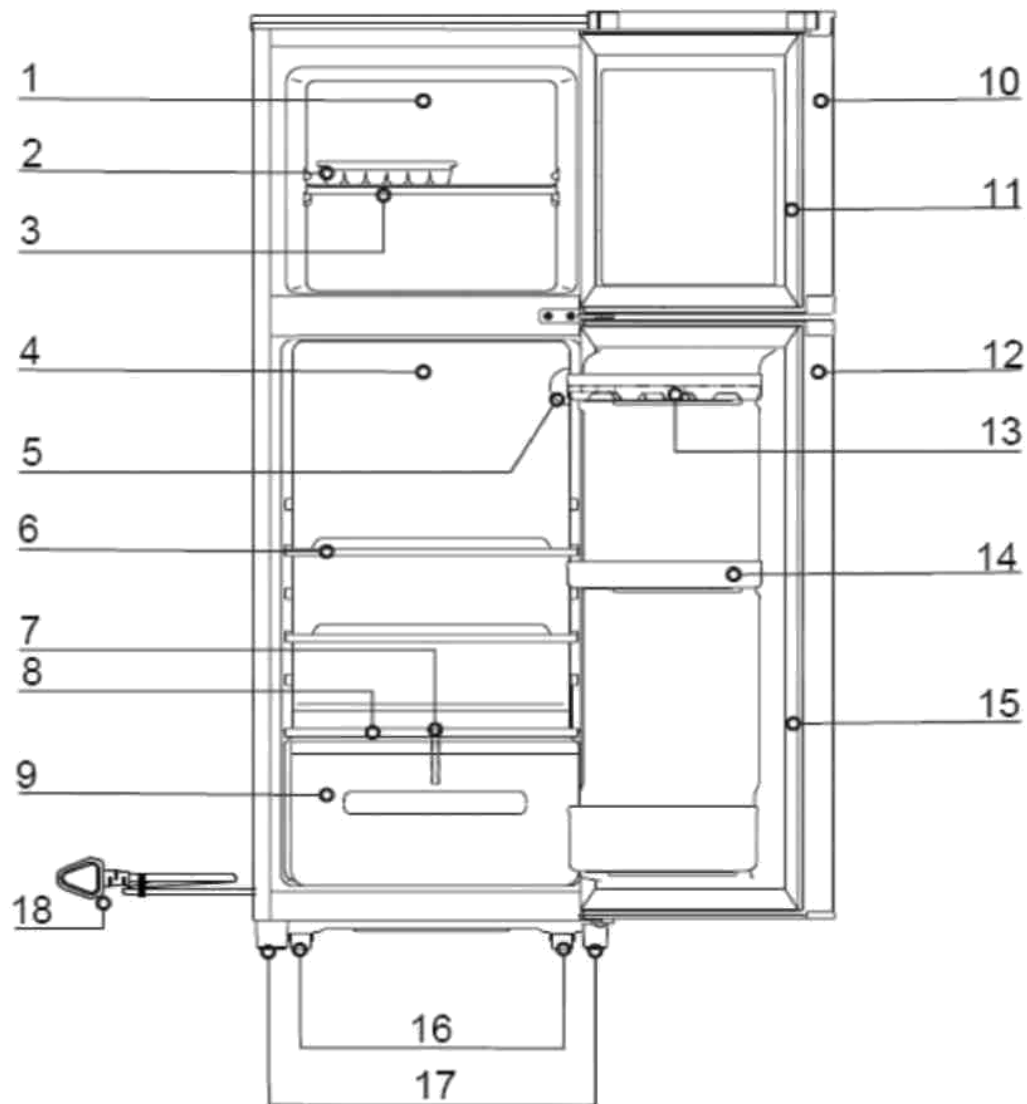
4. MĂSURI DE SIGURANȚĂ

4.1 Frigiderul e un aparat electric, de aceea, la funcționarea lui trebuie respectate normele de siguranță.

4.2 Acesta nu este destinat utilizării de către persoane (inclusiv copii) cu capacități fizice, senzoriale sau mentale

reduse, lipsite de experiență sau cunoștințe, cu excepția cazurilor în care sunt controlate sau instruite la utilizarea aparatului de către o persoană responsabilă pentru siguranța lor.

Copiii trebuie să fie sub control, în scopuri de a evita jocul cu frigiderul.

4.3 Frigiderul face parte din tipul de protecție împotriva șocului electric clasa I și trebuie conectat la rețeaua electrică doar prin intermediul prizei cu doi poli și contact de împământare.

Pentru a instala priza, posibil, că veți avea nevoie de o consultație a unui electrician calificat. Instalarea prizei trebuie efectuată într-un loc accesibil pentru deconectarea posibilă urgentă a frigiderului de la sursa de alimentare electrică.

4.4 Înainte de a conecta frigiderul la rețeaua electrică, trebuie verificat vizual cablul de alimentare și fișa electrică. Dacă sunt depistate deteriorări, cablu trebuie înlocuit cu unul similar, procurat de la persoane autorizate.

Se interzice atingerea simultană a frigiderului cu alte dispozitive sau aparate, care au legătură cu pământul. (aragaze, radiatoare, conducte de apă, chiuvete, etc).

4.5 Deconectarea de la rețeaua electrică a frigiderului se recomandă în cazul când:

--- Frigiderul este mutat dintr-un loc în altul;

--- Se spală podeaua de sub el;

--- Frigiderul nu e folosit o perioadă mai lungă de timp (peste 14 zile).

4.6 Sistemul de refrigerare a frigiderului conține izobutan frigorific (R600A).

ATENȚIE! Nu deteriorați etanșeitatea sistemului de refrigerare a frigiderului.

Nu folosiți obiecte și dispozitive ce nu sunt recomandate în manualul dat de utilizare a frigiderului pentru a îndepărta stratul de zăpadă.

Nu utilizați aparate electrice în interiorul frigiderului.

ATENȚIE! În caz de deteriorare a sistemului de răcire, se aerisește încăperea dată și se iau măsuri pentru a evita apariția focului deschis în apropierea frigiderului, pentru că izobutanul este un gaz inflamabil.

ATENȚIE! Nu instalați frigiderul în apropierea obiectelor ușor inflamabile (draperii, vopsele, lacuri, etc) .

4.7 În caz de scurt circuit, deconectați frigiderul și apelați la un specialist autorizat pentru rezolvarea problemei; **NU instalați** frigiderul într-o nișă sau încorporat în mobilă, în spatele frigiderului trebuie să fie spațiu suficient, de a evita plasarea lui prea aproape de perete .

4.8 În scopuri de prevenire a incendiului, nu instalați în frigider becuri mai puternice de 15W.

Categoric se interzice conectarea congelatorului la rețeaua electrică prin prelungitor. Ceea ce poate provoca defecțiuni grave a congelatorului.

5. CONSTRUCȚIA FRIGIDERULUI

5.1 Frigiderul este conceput ca dulap de podea, împărțit în două compartimente. Primul - cu temperatură de depozitare a alimentelor de la 0 ° C până la 10 ° C, celălalt având temperaturi joase a produselor alimentare congelate -20 ° C.

5.2 Răcirea aparatului frigorific este datorat sistemului ce consta din compresor, vaporizator, condensator și conducte.

5.3 Controlul temperaturii frigiderelor **WINTER SWD-220W, SWD-220I** este dotat cu regulator termostat care menține în mod automat temperatura setată, în caz de răcire insuficientă, regulatorul termostatului trebuie să fie rotit în sensul acilor de ceasornic, în caz de suprarăcire- în direcția opusă. Pe regulatorul termostatului este o calibrare de la 1 la 7 (0 – deconectarea frigiderului, iar 7- congelarea forțată). Pentru a deconecta complet frigiderul, scoateți fișa din priza electrică.

În dependență de aplicare, utilizatorul alege un mod convinabil de funcționare a frigiderului.

Cea mai convinabilă poziție a regulatorului termostatului este una medie.

Termostatul, becul și comutatorul e montat pe peretele lateral al camerei frigorifice.

5.4 Dispozitivele ce răspund de controlul temperaturii din frigider sunt sigilate și nu permit efectuarea căror setări. La oprirea compresorului, picăturile înghețate de pe peretele inferior al frigiderului se topesc, după ce se scurg în vasul corespunzător unde apoi se evaporă.

ATENȚIE! Prezența umidității, înghețului, sau a picăturilor înghețate de pe peretele inferior al frigiderului, prezența unui "strat de zăpadă" pe țeava de ieșire, este starea normală de funcționare a frigiderului cu sistemul de dezghețare automată, de tip "plâns".

5.5 Camera frigorifică este prevăzută pentru a stoca alimente în modul de răcire fără congelare. Acesta este alcătuit din

6 compartimente cu temperaturi diferite. Fiecare compartiment este proiectat pentru anumite tipuri de produse, și anume:

- 1 compartiment pentru stocarea sticlelor mici, ouă, etc
- 2 compartiment pentru unt, brânză, etc
- 3 compartiment pentru sticle cu lichide, etc
- 4 compartimentul de depozitare prăjituri, feluri de mâncare preparate, produse lactate, etc
- 5 compartiment adecvat pentru dulciuri, conserve, etc
- 6 compartimentul pentru fructe, legume și salate, etc

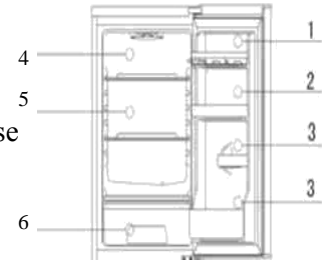

5.5.1 Camera frigorifică are două polițe, care, în dependență de necesități, pot fi schimbate mai sus sau mai jos.

5.5.2 Un sertar aparte este destinat pentru depozitarea fructelor și a legumelor.

5.5.3 Raftul din sticla sau plastic este prevăzut astfel pentru a stabili o temperatura confortabilă în sertarul de legume și pentru a preveni pierderea de umiditate a fructelor și legumelor.

5.5.4 Rafturile de pe uși sunt destinate pentru stocarea de ouă, conserve, lichide și alimente ambalate, etc. Nu se recomandă să puneți pe aceste rafturi produse prea grele.

5.5.5 Vasul de scurgere a apei este instalat pe compresor și este utilizat pentru scurgerea, stocarea și evaporarea apei. Asigurați-vă că vasul este instalat corect, pentru evitarea de scurgere a apei pe carcasa compresorului, ceea ce poate duce la coroziuni sau șoc electric.

5.6 Reglarea temperaturii în frigider

Regulatorul de reglare este utilizat pentru a regla temperatura frigiderului. Cifrele ce sunt prezentate pe mâner, corespund diferitor temperaturi. Cu cât cifra indicată e mai mare, cu atât mai mică va fi temperatura în camera frigorifică și congelator. Când regulatorul este setat la "0", frigiderul e în stare de pauză. Când regulatorul este setat la "7", frigiderul va lucra în continuu, fără întrerupere.

Notă:

În perioada de iarnă regulatorul poate fi setat în poziția "4" - "6", iar vara - la "2" - "4". Nu ar fi o greșală dacă alegeți poziția "4", pentru vară și iarnă.

Important! Când e folosită poziția "7", frigiderul va funcționa în regimul de răcire forțată. Această poziție poate fi folosită în mod continuu nu mai mult de 24 de ore. Resetarea acestei poziții este posibilă numai după 2 ore de pauză a compresorului.

Înainte de a utiliza frigiderul, trebuie să acordați atenție la poziția regulatorului.

5.7 Congelatorul este prevăzut pentru congelarea și depozitarea produselor înghetate, fructelor și legumelor, etc

5.7.1 Forma pentru gheață se folosește la fabricarea cuburilor de gheață. Se toarnă apa fiartă răcită în formă la 4/5 din volum, apoi o plasați în congelator. După două ore, gheața este gata. Dacă doriți să separați cuburile de gheață din formă, se lasă timp de 7-10 minute la temperatura camerei. Cuburile de gheață se vor separa ușor. Nici într-un caz nu îndoiți forma, ea poate crăpa. Dacă doriți, să scurtați timpul fabricării cuburilor de gheață, puteți seta regulatorul la o poziție mai mare.

Notă:

Nu puneți mâinile ude pe gheață, deoarece aceasta poate duce la lipirea și tot odată la senzații dureroase pentru mâinile Dumneavoastră.

Nu depozitați lichid într-un recipient de sticlă, aceasta poate aduce la creșterea volumului de lichid și deteriorarea lui ulterioară.

5.7.2 Sertarul* congelatorului este destinat pentru congelarea sau depozitarea pe termen lung a alimentelor.

Bucățile mari de carne trebuie tăiate în bucăți mai mici, pentru evitarea complicațiilor la scoatere și pentru a reduce timpul de congelare.

În congelator produsele se plasează uniform, pentru a asigura o circulație uniformă a aerului intern.

5.8 Picioarele frigiderului sunt reglabile. Înălțimea frigiderului poate fi ajustată cu ajutorul picioarelor din față. Acest lucru vă permite să adaptați frigiderul la diferite suprafețe ale podelei.

5.9 Unde și cum se instalează frigiderul.

5.9.1 Ventilarea.

În scopul de a îndepărta cu ușurință căldura de la compresor și condensator, e nevoie de o înaltă eficiență de răcire. Frigiderul trebuie instalat astfel încât spațiul dintre perete și partea din urmă a frigiderului să nu fie mai mic de 100 mm, între perete și pereții laterali a frigiderului -200 mm și un spațiu minim deasupra frigiderului de 300 mm. Trebuie să fie de ajuns spațiu, pentru a permite deschiderea ușii nu mai puțin de 160 °.

5.10 Conectare.

Frigiderul este prevăzut doar pentru o singură fază de curent alternativ 220V ~ 240V, 50 Hz. În caz că fluctuațiile de tensiune din zona dumneavoastră sunt în afara intervalului de mai sus, frigiderul poate fi conectat printr-un

protector de supratensiune, care va asigura stabilizarea automată a tensiunii de alimentare. Stabilizatorul poate fi procurat la magazinele de electrocasnice din zonă. Se interzice conectarea simultană a mai multor dispozitive electrice la rețeaua unde e conectat frigiderul.

Notă:

Priza trebuie să se potrivească cu cablul și să fie conexiune la pământ. Nu schimbați niciodată de sinestătător tipul de cablu de alimentare.

Nu conectați niciodată frigiderul prin prelungitor.

5.10.1 Cablu de alimentare.

Cablul de alimentare nu trebuie să fie extins, nu trebuie să atingă compresorul, deoarece temperatura suprafeței compresorului poate aduce la deteriorarea izolației.

În cazul unei pene de curent

* Nu puneți mâncare în frigider și minimizați timpul de deschidere a ușii.

* Puneți cuburile de gheață în partea de sus a congelatorului.

* Deoarece temperatura în congelator poate crește, vă rugăm să folosiți produsele cât mai curând posibil, pentru a evita stricarea lor.

6. PREGATIREA FRIGIDERULUI SPRE UTILIZARE

6.1 Despachetarea frigiderului constă în tăierea benzilor transportoare, eliberarea de file carton și polistiren.

6.2 Înainte de utilizarea frigiderului se recomandă spalarea lui cu apă caldă și săpun în interior și afara, ștergeți-l și aerisiți-l timp de o oră, cu ușa deschisă. Înainte de a conecta frigiderul, ambele camere trebuie să fie absolut uscate.

Plasați frigiderul departe de sursele de căldură, într-un loc unde nu va fi expus la lumina directă a soarelui.

6.3 Dacă frigiderul a fost la frig, înainte de conectarea lui la rețea, este necesar să se lase ușile deschise la temperatura camerei timp de cel puțin 12 ore.

ATENȚIE! Conectarea frigiderului care a suportat temperaturi joase fără a fi lăsat să se încălzească pînă la temperatura camerei poate duce la deteriorarea compresorului sau înfundarea sistemului tubular și ca rezultat la defecțiunea frigiderului.

6.4 Dacă e necesar, se poate schimba direcția de deschidere a ușilor într-o direcție opusă. Aceasta este posibil pentru o plată aparținând unui mecanician calificat.

6.5 Conectați frigiderul la sursa de alimentare, astfel încât cablul de alimentare să fie în poziția liberă.

6.6 Protecția împotriva umezelii

6.6.1 Nu instalați frigiderul într-o cameră umedă sau cu temperaturi instabile, pentru a evita oxidarea pieselor metalice. Acest lucru poate aduce la coroziunea sistemului tubular și ulterior scurgerii agentului frigorific.

6.4.2 Nu pulverizați apă în interiorul frigiderului, astfel poate fi redusă izolația, ceea ce contribuie la scurtcircuit electric.

6.5 Plasarea.

Podeaua unde se va situa frigiderul trebuie să fie netedă și fermă. Nu așezați frigiderul pe un material moale, cum ar fi polistiren, etc. Dacă frigiderul nu este stabil, puteți regla picioarele din față pentru a atinge stabilitatea acestuia. Nu lăsați frigiderul să se clatine pe podea, aceasta ar putea duce la căderea produselor de pe rafturi, în momentul deschiderii ușilor.

Notă:

Nu folosiți frigiderul la aer liber.

7. ROGRAMUL DE LUCRU

7.1 Depozitarea produselor

Nu puneți alimente calde în frigider, asta poate provoca o creștere a consumului de energie electrică și va afecta negativ siguranța produselor. Nu depozitați produse murdare în frigider.

Notă: Acest frigider nu este prevăzut pentru a stoca produse medicale, inflamabile și explozive.

7.2 Produsele proaspete destinate depozitării lungi la temperaturi de peste 0 ° C, se pun în camera frigorifică.

În considerare se ea temperatura de pe rafturile de sus, care este întotdeauna mai mare decât pe cele de jos. Evitați atingerea produselor de peretele din spate interior al frigiderului.

7.3 Produsele care au un miros specific sau care absorb cu ușurință alte mirosuri, păstrați-le ambalate, sau în vas

cu lichid - doar într-un recipient închis.

Datele aproximative de alimente proaspete în frigider sunt prezentate în tabelul 5

| Produse | Perioada de valabilitate în zile | | | | | | | | | | | |
|----------------|----------------------------------|---|---|---|---|---|---|---|---|----|----|----|
| | 1 | 2 | 3 | 4 | 5 | 6 | 7 | 8 | 9 | 10 | 11 | 12 |
| Peste proaspăt | ■ | ■ | ■ | | | | | | | | | |
| Carne crudă | ■ | ■ | ■ | ■ | ■ | | | | | | | |
| Carne tocată | ■ | ■ | | | | | | | | | | |
| Unt | | | | | | ■ | ■ | ■ | ■ | ■ | ■ | ■ |
| Brinză | ■ | ■ | ■ | ■ | ■ | ■ | ■ | ■ | ■ | ■ | ■ | ■ |
| Lapte, frișcă | ■ | ■ | ■ | ■ | ■ | | | | | | | |
| Ouă | ■ | ■ | ■ | ■ | ■ | ■ | ■ | ■ | ■ | ■ | ■ | ■ |
| Fruite, legume | ■ | ■ | ■ | ■ | ■ | ■ | ■ | ■ | ■ | ■ | ■ | ■ |

■ Fără afectarea gustului ■ Gust satisfăcător

7.4 În scopul de a preveni apariția mirosurilor străine în frigider, medicamentele trebuie păstrate într-un container etanș.

7.5 Congelarea alimentelor

7.5.1 Procesul corect de congelare păstrează calitatea produselor. Înaintea congelării alimentelor, controlați ca ele să fie proaspete și curate.

7.5.2 Produsele destinate pentru congelare, va fi comod de a le împărți în porții mici. Aceasta va accelera procesul de congelare și va fi mai convinabil pentru o utilizare ulterioară.

7.5.3 Ambalați produsele într-o folie de plastic, folie de aluminiu sau alte materiale similare. Înfășurați strâns produsele, astfel încât să rămână în pachet cât mai puțin aer.

7.5.4 Congelarea fructelor și a legumelor este recomandată în porțiuni mici.

7.5.5 Înainte de depozitarea alimentelor proaspete în camera cu temperatură scăzută din frigider, el trebuie să lucreze cel puțin 24 de ore.

7.5.6 Produsele destinate spre a fi congelate vor fi plasate uniform pe raft în camera cu temperatură scăzută. Durata de congelare depinde de dimensiunile produselor, tipul de produse, temperatura de funcționare, etc. Dacă masa alimentelor ce se pun în congelator e pînă la 4,5 kg, atunci răcirea la temperatura dorită (-18 °C), nu va dura mai mult de 24 de ore de lucru al frigiderului.

7.5.7 Nu este recomandat să se înghețe produsele în același timp, cîntărind mai mult de 4,5 kg. Perioada între congelări trebuie să fie nu mai mică de 2 ore.

7.5.8 Aproximativ după 24 de ore de la congelarea finală produsele din congelator ating temperatura dorită. Vă amintit, că, odată cu creșterea volumului crește și timpul de congelare.

7.5.9 Nu se recomandă recongelarea alimentelor decongelate. Ele trebuie utilizate sau să fie pregătite și apoi congelate.

7.5.10 Nu depozitați în congelator băuturi cu dioxid de carbon.

7.6 Pentru a utiliza cât mai eficient electricitatea, se recomandă:

- Instalarea frigiderului și utilizarea lui în cameră numai respectînd cerințele din aliniatul 6;
- Hrană fierbinte, înainte de a o pune în frigider, să se răcească la temperatura camerei;
- Reducerea duratei și frecvenței deschiderii ușilor;
- Preveniți creșterea excesivă a stratului de zăpadă din congelator;
- Curățați condensatorul de praf.
- Instalați frigiderul într-un loc răcoros, bine ventilat.
- Produsele alimentare ce trebuie congelate, ar trebui să fie plasate în frigider și apoi - în congelator.
- Decongelarea produselor alimentare se poate face în frigider ce va oferi o decongelare de alimente treptată.
- Încercați să evitați deschiderea prea deasă a ușilor, căci intrarea aerului cald, prin urmare va aduce la o supraîncălzire a compresorului.
- Asigurați-vă dacă ușile sunt bine închise.
- Legumele și fructele trebuie plasate în sertarul de legume, aici e cea mai confortabilă temperatură, aproximativ 5 °C, depozitabilă pentru ele. În scop de a reduce evaporarea, congelarea și deshidratarea, legumele și fructele trebuie să fie ambalate.
- Produsele pentru congelare trebuie să fie ambalate înainte de depozitare. Astfel, prevenim lipirea lor de pereții congelatorului. Este recomandabil să se împartă cantitățile mari de alimente în porțiuni mai mici, pentru a evita o

ulterioara congelare.

8. RECOMANDĂRI PENTRU ÎNGRIJIRE

8.1 În timpul exploatarei frigiderului e nevoie de menționat curățenia în interior și pe exterior.

8.2 Necesitatea de curățare a frigiderului crește proporțional cu creșterea stratului de zăpadă pe rafturile congelatorului. Stratul excesiv de zăpadă împiedică răcirea intensivă și duce la o creștere de consum a energiei electrice. Curățenia se face în felul următor:

- Deconectați fișa din priză și eliberați camera frigorifică de produse, iar produsele congelate se înfășoară în mai multe straturi de hârtie și se pun într-un loc răcoros;

- Pentru a accelera dezghețarea, în congelator se poate pune un vas cu apă fierbinte.

ATENȚIE! În caz că produsele s-au lipit de suprafața congelatorului, este strict interzisă extragerea lor folosind obiecte metalice ascuțite, acestea pot deteriora sistemul frigorific.

- După ce frigiderul a fost dezghețat, curățați-l cu o cârpă moale, cu apă caldă și detergent neutru.

- Apoi ștergeți-l cu o cârpă uscată.

- În cazul petelor deosebit de dificile, cum ar fi lipici, ulei, ș.a. - le puteți șterge cu alcool.

- Se recomandă curățirea frigiderului aproximativ o dată pe lună.

Asigurați -vă că în timpul funcționării frigiderului nu se umple vasul de pe compresor. Dacă orificiul de scurgere pe parcursul funcționării frigiderului a fost blocat cu resturi de mâncare, e necesară distuparea acesteea.

La spălarea bandajelor de pe uși, e nevoie să se atragă atenția ca apa ce se scurge pe partea din spate să fie ștersă cu o cârpă uscată.

8.3 Cel puțin o dată la șase luni e nevoie de a curăța praful de pe condensator. În acest scop, folosiți o perie sau un aspirator.

Notă: În timpul funcționării frigiderului, compresorul poate atinge o temperatură de pînă la 90°C.

La pornirea/oprirea compresorul e posibil să apară zgomote suplimentare care nu influențează la lucru calitativ al frigiderului.

8.4 Pentru protejarea blocului electronic, protejarea de la un scurt-circuit, nu permiteți pătrunderea lichidelor sub suprafața de montare.

8.5 Păstrarea părților din material plastic.

Murdărirea pieselor din materialul de plastic cu uleiuri (animale sau vegetale) pe o lungă perioadă de timp aduce la un miros neplăcut. Prin urmare, trebuie curățat frigiderul regulat.

8.6 Piese electrice.

Vă rugăm să folosiți o cârpă uscată pentru a curăța componentele electrice pentru a evita șocul electric.

Notă

1. Înainte de curățare, din motive de securitate, vă rugăm să scoateți fișa din priza electrică.

2. Este interzisă pulverizarea apei direct în frigider, deoarece izolația poate fi defectată, ceea ce poate aduce la coroziunea pieselor metalice.

8.7 Iluminarea

Parametrii becului: 220V-240V, 15W

Înlocuirea becului: scoateți fișa din priza electrică.

* Scoateți abajurul.

* Înlocuiți becul.

* Instalați abajurul.

Dacă este o necesitate de a deconecta frigiderul pe o perioadă mai lungă de timp – lăsați ușile să fie deschise după o igienă completă. Cu aceasta ve-ți evita mirosul neplăcut și oxidarea țevilor din interiorul frigiderului.

9. REGULI DE DEPOZITARE

9.1 Frigiderul pregătit pentru depozitare trebuie să fie bine ventilat, pentru a evita mirosuri neplăcute, ușile frigiderului în perioada de pregătire trebuie să fie ușor deschise.

9.2 Frigiderul poate fi depozitat la o temperatură cuprinsă între +40 °C pînă la -50 °C.

9.3 Pentru a curăța frigiderul, e nevoie de a fi scoasă fișa din priza electrică și strîns cablul electric, în așa mod, încît să se evite deteriorarea lui.

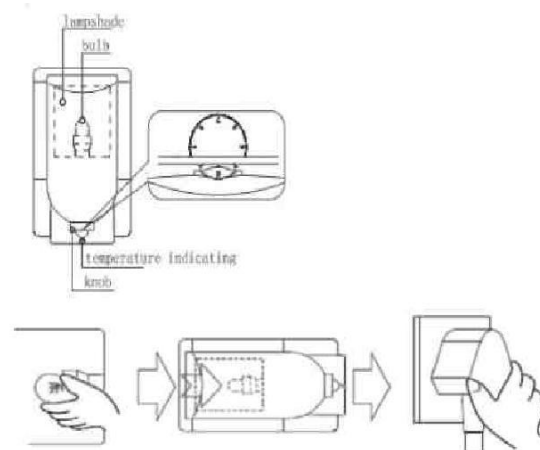

10. DEFECTIUNELE POSIBILE SI SUSPENDAREA LOR

Tabelul 6

| Defecțiuni și manifestarea lor | Cauzele posibile | Metodele de înlăturare |
|---|---|--|
| Frigiderul conectat la rețea nu funcționează | Lipsă de tensiune Nu este contact cu priza. Controlul temperaturii este setat la "0". | Verificați tensiunea de alimentare din rețea. Asigura un contact bun. Instalați regulatorul în altă poziție.. |
| Frigiderul îngheață insuficient | Prea multe alimente în frigider. Ușa frigiderului nu se închide corect. E rupt bandajul de pe ușă. Ventilație slabă în afara frigiderului. Prea multe alimente fierbinți sunt plasate în frigider. Prea des este deschisă ușa frigiderului. Frigiderul este situat la lumina directă a soarelui sau lângă o sursă de căldură. Becul ars. | Aceasta blochează fluxul normal de aer. Descarcă frigiderul. Verifică, dacă nimic nu interferează cu ușa închisă. Să fie înlocuit de un tehnician autorizat. Asigură o ventilație mai suficientă. Nu puneți alimente calde în frigider. Reducerea numărului de deschideri. Evitați căderea luminii solare pe frigider sau îndepărtați-l de la sursa de căldură. |
| La deschiderea usii frigiderului, nu funcționează becul electric. Apar zgomote când frigiderul lucrează. | Nu-i contact cu soclul becului. Sistemul tubular de refrigerare se atinge de conducte, carcasa frigiderului, perete sau podea. Instalația incorectă a frigiderului. | scoateți fișa din priză electrică. Scoateți abajurul. Înlocuiți becul. Asigurați contact cu becul. Înlăturarea atingerii de conducte, carcasa frigiderului, perete sau podea. Instalați corect frigiderul. |

Alte sunete

Se admit careva sunete, care seamănă cu sunetul curgerii a apei, clocotitul apei, zumzăit, aceasta nu e o defecțiune, ci sunetul agentului frigorific, ce circulă prin sistem.

Tot odată, zgomote neobișnuite pot apărea și atunci când:

Frigiderul este plasat instabil.

Frigiderul se atinge de perete.

Încălzire ambelor părți din fața frigiderului.

Aceasta nu este o defecțiune, dar încălzirea tubului în interiorul ambelor părți din față, care indică funcționarea corectă a frigiderului.

Rouă pe ambele părți ale frigiderului.

Când e vreme umedă, pe ambele părți ale frigiderului, pot apărea picături de rouă, aceasta este o consecință a condensării, ce nu e un defect, puteți să-l ștergeți cu o cârpă uscată.

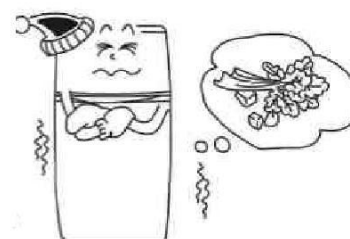
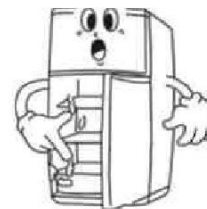

Roua în interiorul frigiderului.

Apare la o temperatură ridicată a mediului ambiant și când ușile sunt deschise pentru o lungă perioadă de timp.

Alimente congelate în camera frigorifică.

Apare când regulatorul temperaturii este setat la un nivel prea mare.

Temperatură mediului ambiant e mai mică de - 5 ° C.

Notă:

1. Nu demontați unul singur frigiderul. De reparația frigiderului trebuie să se ocupe centrul de deservire tehnică autorizat din zonă.
2. Este interzisă testarea oricăror componente electrice în stare de funcționare.
 - * Nu folosiți dispozitive mecanice sau alte mijloace pentru a accelera dezghețarea, altele, decât cele recomandate de către producător.
 - * Nu utilizați aparate electrice în interiorul frigiderului.
 - * În cazul în care cablul de alimentare este deteriorat, acesta trebuie înlocuit de către producător, centrul de deservire tehnică, sau de o alta persoană calificată, pentru a evita orice pericol.
 - * Aveți grijă, să nu provocați un incendiu, în cazul scurgerii agentului frigorific din frigider. Frigiderele inutile și vechi trebuie reciclate și eliminate de către întreprinderile de solubritate.
 - * Nu aruncați frigiderul vechi, pentru a evita contaminarea mediului.
 - * Vă mulțumim pentru cooperare.
 - * Copiii trebuie supravegheați pentru a evita pericolul jucării cu frigiderul.
 - * Nu deteriorați circuitul de agent frigorific.

11. TRANSPORTAREA

Frigiderul poate fi transportat numai în ambalaj în toate tipurile de vehicule, cu excepția transportului aerian, în conformitatea normelor transporturilor de mărfuri.

La încărcare și descărcare, frigiderul să nu fie supus unor sarcini prea grele.

ATENȚIE! Frigiderul poate fi transportat doar în poziție verticală. Transportarea în poziția orizontală nu se permite.

12. PRIVIND ELIMINAREA

După termenul limită, producătorul nu este responsabil de funcționarea în siguranță a aparatului. Prin urmare, se recomandă cel puțin o dată la trei ani a invita un specialist pentru o consultație profilactică sau reparație a cablurilor.

Dacă funcționarea frigiderului pe viitor nu este posibilă, se recomandă:

- Scoateți fișa din priză și tăiați firul;
- Carcasa frigiderului și ușa se recomandă de a fi îngropate la depozitele de deșeuri sau deșeuri industriale conform normelor și cerințelor stabilite de administrația locală;
- Compresorul de refrigerare, cabluri pot fi eliminate ca deșeuri de metale feroase și neferoase.

Arderea frigiderului și a componentelor sale este strict interzis, deoarece, la arderea acestora se elimină substanțe toxice.

13. GARANȚIE

Stimate client!

Producătorul «**Wintter**» a stabilit durata de „viață” oficială a produselor sale în termen de 10 ani în condițiile de utilizare indicate în instrucțiunea de utilizare. Având în vedere nivelul ridicat de calitate, fiabilitate și siguranță a produselor «**Wintter**», durata de „viață” reală poate depăși cea oficială. Dacă aveți probleme, vă recomandăm să contactați un service centrului autorizat, adresele și numerele de telefon unde puteți afla prin telefon :**0231 4-77-39** sau e-mail: auilco@mail.ru. Pagina noastră web: www.wintter.md.

Pentru a evita o neînțelegere, vă sfătuim să examinați cu atenție termenii și condițiile de utilizare și depozitare a produselor, condițiile de garanție și serviciu gratuit (aici și de acum înainte sub cuvintele **serviciu gratuit de garanție** a consumatorilor înseamnă înlăturarea defectelor produsului (inclusiv înlocuirea pieselor de schimb) care decurg din vina producătorului.), și să verificați corectitudinea certificatului de garanție. Certificatul de garanție este valabil numai în cazul în care este îndeplinit în mod corect și clar: modelul, numărul de serie al produsului, data de vânzare, compania vânzător, vânzătorul, semnătura clientului. Numărul de serie și modelul

produsului trebuie să conțină un număr specificat în certificatul de garanție. Numărul din certificatul de garanție trebuie să corespundă cu numărul de serie al produsului.

Dacă încălcați condițiile de mai sus, precum și, în cazul în care datele specificate în certificatul de garanție sunt modificate, șterse sau supraînscrise, cuponul se abrogă. În acest caz, vă recomandăm să contactați distribuitorul pentru a obține un nou certificat de garanție în conformitate cu condițiile de mai sus, sau prezentați bonul de casă și alte documente care dovedesc faptul și data de vânzare a produsului. În cazul în care nu se poate stabili data de vânzare, în conformitate cu legislația privind protecția consumatorilor, perioada de garanție se calculează de la data de fabricație a produsului.

Termenii de garanție și serviciu gratuit

Potrivit companiei, certificatul de garanție «**Wintter**» confirmă acceptarea obligațiilor de a satisface cerințele clienților, stabilite de legislația în vigoare privind protecția drepturilor consumatorilor în caz de defectare a produsului. Toți termenii de garanție și serviciul gratuit de deservire sunt stabilite conform legii protecției drepturilor consumatorilor, fiind reglementate de legile țării în care acestea sunt acordate. Cu toate acestea, compania «**Wintter**» își rezervă dreptul de a refuza o garanție, precum și un serviciu gratuit pentru produse în caz de neconformitate cu următoarele condiții.

Condiții de garanție și servicii gratuite

1. Obligațiunile de garanție a producătorului, cât și serviciu gratuit de deservire tehnică oferit de către centrele de deservire tehnică autorizate din zonă, se aplică numai la modelele "**Wintter**", destinat pentru furnizarea și utilizarea în țările CSI. Fiind achiziționate în țările CSI, modelele "**Wintter**", au certificate de conformitate cu standardele de stat a țărilor în care garanția se prezintă pentru a obține un serviciu gratuit .
2. Serviciul gratuit nu se aplică la varietatea de accesorii, cum ar fi: rafturi, sertare, vase, butoane și alte recipiente pentru depozitarea alimentelor în frigider.
3. producătorul nu acceptă nici o garanție și nu va face un serviciu gratuit în următoarele cazuri:
 - a) caz în care produsul este destinat pentru (oamenii, familiile) nevoi personale, dar sunt utilizate în scopuri de afaceri, cât și pentru alte scopuri care nu îndeplinesc scopul propus.
 - b) în caz de încălcare a regulilor și condițiilor de utilizare indicate în instrucțiunea de utilizare, în caz de încălcare a regulilor de instalare produsului. Reparațiile în aceste cazuri se vor efectua din contul consumatorului.
 - c) cazuri în care produsul prezintă semne de încercări necorespunzătoare și neautorizate de reparație.
 - d) dacă defectul este cauzat de schimbări în structura, construcție sau în schema electrică, care nu sunt prevăzute de către producător. Precum și prelungirea cablului de alimentare electrică și alte acțiuni în ceea ce privește îmbunătățirea lucrului a produsului sau adaptarea la diferite condiții de funcționare.
 - e) dacă defectul este cauzat de forță majoră, accidente, acțiuni intenționate sau neglijente (sau inacțiune) de către consumator sau o parte terță.
 - f) cazul în care deteriorarea este cauzată de pătrunderea în interior a obiectelor străine, unități solide, lichide sau insecte.
4. Garanția și serviciu gratuit nu se aplică următoarelor defecte ale produsului:
 - a) daune mecanice cauzate în urma transportării bunului consumatorului;
 - b) daunelor cauzate de parametri electrici sub standard de alimentare a rețelelor sau conectarea unității fără conductor de împământare, medii corozive, umede ș. a., astfel de factori externi, precum și defectele și daunele cauzate după incendii, cutremure, inundații ș. a..
 - c) mirosurile care pot apărea în urma încălcării normelor de funcționare; în deteriorarea sigiliilor, deteriorarea tichetului cu numărul de uzină sau care nu corespunde talonului de garanție;
5. Reglarea și instalarea produsului descrisă în documentația ce se anexează la el, poate fi efectuată fie de utilizator sau de către specialiștii serviciului tehnic autorizat în domeniu, fie de firma-vânzătoare pentru o taxă adăugătoare. De asemenea puteți folosi serviciile altor profesioniști cu abilitățile necesare pentru a efectua o astfel de acțiune. Persoana (organizația), care a instalat produsul este responsabilă pentru acuratețea și calitatea de instalare.

Vă rugăm, să acordați o atenție deosebită la instalarea corectă a produsului pentru funcționarea acestuia în condiții de siguranță și pentru a obține garanția de servicii gratuite. Cereți specialistului de instalare să introducă toată informația de instalare necesară pentru produsul dumneavoastră în certificatul de garanție.

6. Producătorul nu e responsabil pentru orice daună cauzată direct sau indirect de producția «Wintter» persoanelor, animalelor, proprietății, în cazul în care a avut loc ca urmare a nerespectării regulilor și condițiilor de utilizare, instalare a produsului, intenționate sau acțiuni neglijente (inacțiunile) consumatorului sau părții terțe, de forță majoră.

Stimați clienți! Dacă aveți întrebări sau probleme cu produsele «Wintter», vă rugăm să ne contactați la telefonul: **0231 4-77-39** sau pe e-mail: **auilco@mail.ru**. Pagina noastră web: **www.wintter.md**.

Informații utile!

Perioada de valabilitate a alimentelor în frigider și în congelator

| <u>Denumire produs</u> | <u>În frigider (1-3°C)</u> | <u>În congelator (-18°C și mai jos)</u> |
|---|---|---|
| Dulcețuri și marmelade | <i>1 an</i> | |
| Paste făinoase, proaspete | <i>A se vedea data de expirare de pe ambalaj</i> | <i>9 luni nedespachetat; 3 luni despacketat</i> |
| Margarină sau un sandwich convențional | <i>Nu mai mult de 1 lună după deschidere</i> | <i>Nu mai mult de 2 luni</i> |
| Produse lactate (lapte, iaurt, branza) | <i>Consultați informațiile de pe ambalaj</i> | |
| Produse de mare | | |
| scoici fierte | <i>3-4 zile</i> | <i>1-2 luni</i> |
| scoici crude | <i>1-2 zile</i> | <i>3-4 luni</i> |
| pește crud | <i>1-2 zile</i> | <i>2-3 luni</i> |
| Inghetata, serbet și iaurt înghetat | Numai în congelator | <i>2-4 luni</i> |
| Cărnuri prelucrate | | |
| șuncă, conserve sigilate | | <i>Nu se recomandă</i> |
| felii de sunca, complet tratat termic | | |
| șunca întreagă sau jumătate, integral tratat termic | | |
| bacon sărat | <i>După deschidere 5-7 zile</i> | <i>Nu mai mult de 1 luna</i> |
| mezeleri | <i>A se vedea data de expirare de pe ambalaj, după deschidere 3-5 zile</i> | <i>Nu se recomandă</i> |
| Cârnați (hot dog) | <i>A se vedea data de expirare de pe ambalaj, după deschidere 2 săptămâni</i> | <i>1-2 luni</i> |
| Carne crudă | | |
| pârjoale | <i>3-5 zile</i> | <i>4-6 luni</i> |
| alimente de pe fripturi și fripturi | <i>3-5 zile</i> | <i>6-12 luni</i> |
| umplutură | <i>1-2 zile</i> | <i>3-4 luni</i> |
| carne prelucrată termic | <i>3-5 zile</i> | <i>2-3 luni</i> |
| Măsline | <i>2 luni de la deschiderea ambalajului</i> | |
| Prajituri | <i>3-5 zile</i> | <i>Neglazurate 3-4 luni, glazurate 2-3 luni</i> |
| Pasăre | | |

| | | |
|--|--|-------------------------------|
| crudă, din split | <i>1-2 zile</i> | <i>Nu mai mult de 9 luni</i> |
| crudă (inclusiv păsări, rață și gâscă) | <i>1-2 zile</i> | <i>Nu mai mult de 12 luni</i> |
| tratate termic | <i>3-4 zile</i> | <i>4 luni</i> |
| Unt | <i>Nu mai mult de 2 săptămâni de la deschidere</i> | <i>Nu mai mult de 2 luni</i> |
| Murături și marinate | <i>2 luni de la deschiderea ambalajului</i> | |
| Brânză la cuptor | <i>3-5 zile</i> | <i>4-5 luni</i> |
| Pâine, rulade, briose | <i>5-7 zile</i> | <i>2-3 luni</i> |
| Sirop de ciocolata | <i>3 luni de la deschiderea ambalajului</i> | |
| Ouă | | |
| gătite | <i>1 săptămâna</i> | <i>Nu se recomanda</i> |
| crude în coajă | <i>3 săptămâni</i> | <i>Nu se recomanda</i> |

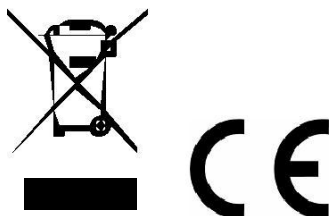



**ХОЛОДИЛЬНИКИ БЫТОВЫЕ ДВУХКАМЕРНЫЕ
ТИПА**

SWD-220W, SWD-220I

Руководство по эксплуатации

www.wintter.md



Уважаемый покупатель!

Мы выражаем Вам огромную признательность за Ваш выбор. Нам особо приятно, что наша продукция привлекла Ваше внимание. Надеемся, что в дальнейшем Ваши надежды будут оправданы. Коллектив нашего предприятия работает на благо Вашего уюта и благополучия.

Вы приобрели холодильник, в холодильной системе которого используется наиболее экономичный и экологически безопасный хладагент R600A, широко применяемый ведущими производителями холодильной техники.

Внимательно изучив руководство по эксплуатации, Вы сможете правильно пользоваться холодильником. Сохраняйте руководство по эксплуатации на протяжении всего срока службы холодильника.

При покупке холодильника проверьте правильность заполнения гарантийного талона, наличие штампа организации, продавшей его, и даты продажи на отрывных талонах.

Оглавление

| | | |
|-----------|---|-----------|
| 1 | Общие указания | 17 |
| 2 | Технические данные | 17 |
| | Комплектность | 18 |
| 3 | Требования безопасности | 18 |
| 4 | Устройство холодильника | 19 |
| 5 | Подготовка холодильника к работе | 21 |
| 6 | Порядок работы | 21 |
| 7 | Рекомендации по уходу за холодильником | 23 |
| 8 | Правила хранения холодильника | 24 |
| 9 | Возможные неисправности и методы их устранения | 24 |
| 10 | Транспортировка | 25 |
| 11 | Утилизация | 25 |
| 12 | Гарантийные обязательства | 26 |

1. ОБЩИЕ УКАЗАНИЯ

1.1 Холодильники бытовые двухкамерные **WINTER SWD-220W, SWD-220I** (далее по тексту холодильники) предназначены для длительного хранения продуктов в замороженном состоянии и приготовления пищевого льда в низкотемпературной камере (НТК), а также непродолжительного хранения свежих продуктов и охлаждения напитков в холодильной камере (ХК) в бытовых условиях при температуре окружающего воздуха от -15°C до плюс 32°C при относительной влажности не более 75%.

1.2 Холодильники работают от сети переменного тока частотой 50 Гц и напряжением 220 В.

1.3 Холодильник имеет возможность перестановки полок по высоте с интервалом 50 мм;

ВНИМАНИЕ! При покупке холодильника проверьте вместе с продавцом его работоспособность, комплектность и отсутствие механических повреждений.

1.4 Изготовитель (продавец) не несет ответственности (в том числе и в гарантийный период) за дефекты и повреждения изделия, возникшие вследствие нарушения указаний по установке и условий эксплуатации, его хранения либо действия непреодолимой силы (пожара, стихийного бедствия и т.п.) после передачи холодильника потребителю.

1.5 Требуйте от продавца правильного заполнения гарантийного талона на холодильник: в свидетельстве о приемке и продаже, в отрывном талоне на техническое обслуживание и талонах N1, N2 и N3 на гарантийный ремонт, так как наряду с изготовителем гарантийные обязательства несет и продавец.

1.6 Конструкция холодильника постоянно совершенствуется, поэтому возможны некоторые изменения, не отраженные в настоящем руководстве.

1.7 NEW!!! В вашем холодильнике использована электронная система в виде температурного компенсатора, позволяющая холодильнику работать при пониженных температурах.

2 . ТЕХНИЧЕСКИЕ ДАННЫЕ

2.1 Основные технические данные холодильника приведены в таблице 1.

Таблица 1

| Наименование | Величина |
|--|--------------------------------------|
| | Winter SWD-220W, SWD-220I |
| Напряжение в сети для нормальной работы холодильника, В | 220 - 240 |
| Потребляемая мощность, Вт | 73 |
| Номинальный общий объем брутто, дм ³ | 220 |
| Номинальный общий объем для хранения, дм ³ | 209 |
| Номинальный объем брутто МК, дм ³ | 40 |
| Температура в ХК*, °С | |
| -не ниже | |
| -не выше | 0 |
| Температура в МК, °С | 10 |
| Мощность замораживания, кг /сут. | -20 |
| Суточный расход электроэнергии холодильника при температуре окружающего воздуха 25 °С, кВт.ч** | 4,5 |
| Производительность получения пищевого льда за 1 час (в ванночке для льда), кг. | 0,594 |
| Масса, не более, кг | 0,05 |
| Установленный срок службы, лет | 39 |
| Габаритные размеры, мм высота, ширина, глубина. | 10 |
| | 1440x550x550 |

* Средняя температура в холодильной камере не должна превышать 5 °С на одном из положений ручки терморегулятора. При этом объективная оценка температур может быть осуществлена только в лабораторных условиях по методике в соответствии с п.5.5 ГОСТ16317—87.

** Определяется в лабораторных условиях в соответствии с ГОСТ16317-87.



Рисунок 1 - Общий вид холодильника

«Winter» КОМПЛЕКТНОСТЬ

| | |
|--|------------------------------|
| 1. Морозильная камера | 10. Верхняя дверь |
| 2. Ванночка для льда | 11. Уплотнение верхней двери |
| 3. Полка в морозильной камере* | 12. Нижняя дверь |
| 4. Холодильная камера | 13. Лоток для яиц |
| 5. Регулятор температуры | 14. Полки нижней двери |
| 6. Полка в холодильной камере | 15. Уплотнение нижней двери |
| 7. Водосток | 16. Упорные ролики |
| 8. Стеклопанельная или пластмассовая полка | 17. Регулируемые ножки |
| 9. Ящик для овощей и фруктов | 18. Шнур питания с вилок |

*В зависимости от модели.

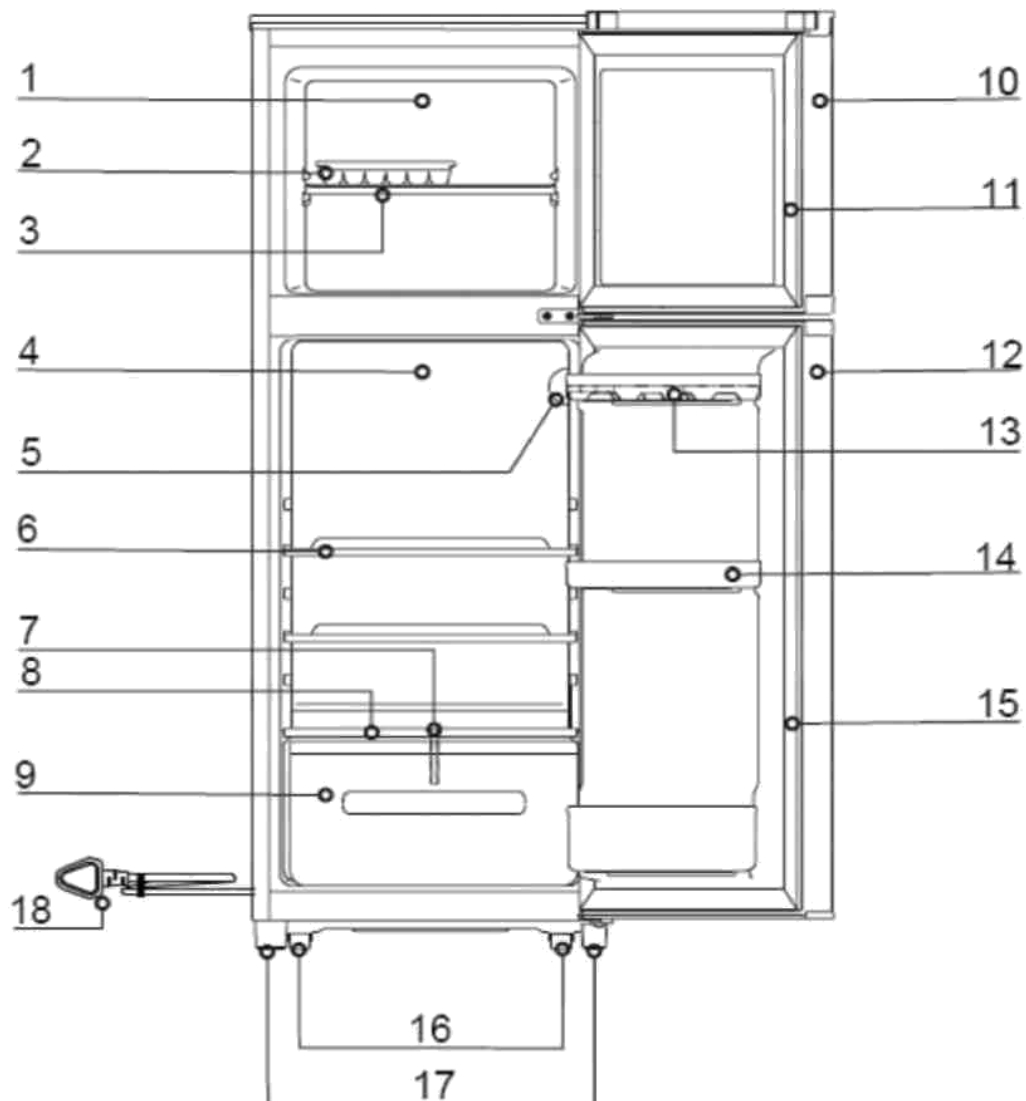
3. ТРЕБОВАНИЯ ПО ТЕХНИКЕ БЕЗОПАСНОСТИ

3.1 Холодильник - электробытовой прибор, поэтому при его эксплуатации следует соблюдать общие правила электробезопасности.

3.2 Прибор не предназначен для использования лицами (включая детей) с пониженными физическими, чувственными или умственными способностями или при отсутствии у них опыта или знаний, если они не находятся под контролем или не проинструктированы об использовании прибора лицом, ответственным за их безопасность.

Дети должны находиться под контролем для недопущения игры с прибором.

3.3 По типу защиты от поражения электрическим током холодильник относится к классу I и должен подключаться к электрической сети через двухполюсную розетку с заземляющим контактом.

Для установки розетки с заземляющим контактом необходимо обратиться к квалифицированному электрику. Розетка должна быть установлена в месте, доступном для экстренного отключения холодильника от внешней электрической сети.

3.4 Перед подключением холодильника к электрической сети необходимо визуально проверить отсутствие повреждений шнура питания и вилки. При повреждении шнура питания его следует заменить аналогичным шнуром, полученным у изготовителя или в сервисной службе.

ЗАПРЕЩАЕТСЯ при включенном в электрическую сеть холодильнике одновременно прикасаться к холодильнику и устройствам, имеющим естественное заземление (газовые плиты, радиаторы отопления, водопроводные трубы, мойки и др.).

3.5 Необходимо отключать холодильник от электрической сети, вынув вилку шнура питания из розетки, при:

--- перестановке его на другое место;

--- мытье пола под ним;

--- отъезде на длительное время (более 14 дней).

3.6 В холодильной системе холодильника содержится хладагент изобутан (R600a).

ВНИМАНИЕ! Не нарушайте герметичность холодильной системы.

Не применяйте предметы и устройства для удаления снегового покрова, не рекомендованные в руководстве по эксплуатации холодильника.

Не используйте электрические приборы внутри холодильника.

ВНИМАНИЕ! При повреждении холодильной системы необходимо тщательно проверить помещение и не допускать появления открытых источников огня вблизи холодильника, так как изобутан легковоспламеняющийся газ.

ВНИМАНИЕ! Не устанавливайте холодильник в непосредственной близости от легковоспламеняющихся и распространяющих огонь предметов и веществ (шторы, лаки, краски и т.п.).

3.7 При наличии замыкания токоведущих частей корпуса холодильника (пощипывание при касании к металлическим частям) холодильник отключите от сети и вызовите механика для устранения неисправности;

ЗАПРЕЩАЕТСЯ устанавливать холодильник в нишу или встраивать его в мебель, а также перекрывать зазор, образуемый упорами задними, между задней стенкой холодильника и стеной помещения.

3.8 В целях пожарной безопасности запрещается устанавливать в холодильнике лампочку мощностью более 15 Вт.

Строго запрещено включать холодильник в сеть через удлинитель. Это может привести к значительным поломкам.

4. УСТРОЙСТВО ХОЛОДИЛЬНИКА

4.1 Холодильники выполнены в виде напольного шкафа, разделенного на две камеры с дверями: нижнюю - холодильную с температурой хранения продуктов от 0 °С до 10 °С и верхнюю - низкотемпературную с температурой хранения замороженных продуктов минус 20 °С.

4.2 Охлаждение продуктов в холодильнике осуществляется холодильным агрегатом, состоящим из компрессора, испарителя, конденсатора, системы трубопроводов и пускозащитной аппаратуры.

4.3 В холодильниках **WINIFER SWD-220W, SWD-220I** температурный режим устанавливается при помощи ручки терморегулятора и поддерживается автоматически, при этом, в случае недостаточного охлаждения, ручку терморегулятора следует повернуть в направлении хода часовой стрелки, при переохлаждении - в противоположную сторону. На ручке терморегулятора нанесена градуировка от 1 до 3 (0 - отключение работы холодильного агрегата).

Для полного отключения холодильника необходимо отсоединить вилку от сети напряжения.

В зависимости от условий эксплуатации потребитель сам выбирает удобный режим работы холодильника.

При среднем положении ручки терморегулятора режим работы холодильника обычно самый удобный. На боковой стенке холодильной камеры закреплен блок приборов, включающий в себя лампочку,

терморегулятор и выключатель.

4.4 Установленные в холодильнике приборы - терморегулятор и пускозащитное реле опломбированы и в процессе эксплуатации настройке не подлежат.

При отключении компрессора иней на задней внутренней стенке холодильника начинает таять и талая вода, стекая по лотку и водостоку, попадает в емкость для талой воды, где испаряется.

ВНИМАНИЕ! Наличие влаги, инея, оттаявших или замерзших капель, льда в пазах и сосулек на плоскости испарителя, а также наличие «снеговой шубы» на выходных трубках, является нормальным рабочим состоянием холодильника с испарителем «плачущего» типа.

4.5 Холодильная камера предназначена для хранения пищевых продуктов в режиме охлаждения без замораживания. В данной камере находятся 6 отсека с разными температурами. Каждый отсек предназначен для определенных видов продуктов, а именно:

1 отсек подходит для хранения небольших бутылок, яиц и т. д.

2 отсек подходит для масла, сыра и т.д.

3 отсек подходит для бутылок с жидкостями и т.д.

4 отсек подходит для хранения тортов, приготовленных блюд, молочных продуктов и т.д.

5 отсек подходит для конфет, консервов и т.д.

6 отсек подходит для хранения фруктов, овощей и салатов и т.д.

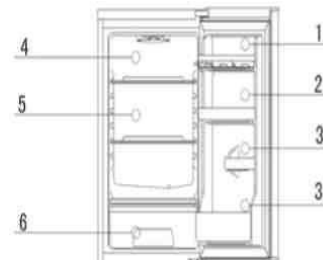

4.5.1. В холодильной камере есть две полки, которые в зависимости от потребностей, могут быть переставлены ниже или выше.

4.5.2. Ящик для овощей и фруктов подходит для хранения фруктов и овощей.

4.5.3. Стеклопанельная или пластмассовая полка предназначена для устойчивости температуры овощного ящика, а также во избежание потери влаги овощей и фруктов.

4.5.4. Дверные полки подходят для хранения яиц, консервов, жидкостей и упакованных продуктов и т.д. Не рекомендуется ставить на дверные полки слишком тяжелые продукты.

4.5.5. Лоток водостока установлен на компрессоре и используется для хранения и испарения водосточной воды. Пожалуйста, следите за тем, чтобы лоток был правильно установлен, в противном случае вода будет переливаться на корпус компрессора, что может привести к появлению ржавчины или поражения электрическим током.

4.6. Регулировка температуры в холодильной камере

Ручка регулировки температуры используется для регулировки температуры холодильника. Различные цифры, что показаны на ручке, соответствуют различным температурам. Чем больше цифра, тем ниже температура в холодильной и морозильной камере. При установке ручки в положение "0", холодильник перестанет работать.

Примечание:

В зимний период режим ручки может быть включен на позицию "4" - "6"; а летом - на "2" - "4". Не будет ошибкой, если выбрать один и тот же режим "4" летом и зимой.

Важно! При использовании позиции "7", ваш холодильник будет работать в режиме принудительного охлаждения. Данную позицию можно использовать непрерывно не более 24 часов. Повторное использование возможно только после 2-х часов паузы работы компрессора.

Перед использованием холодильника, вы должны обратить внимание на месторасположение ручки.

4.7. Морозильная камера используется для замораживания и длительного хранения продуктов, мороженого, овощей и фруктов и т.д.

4.7.1. Лоток для льда предназначен для изготовления льда. Залить охлажденную кипяченую воду в лоток до его 4/5 объема, поместить его морозильную камеру. Через два часа лед готов. Если вы хотите отделить ледяные кубики от лотка, то пожалуйста, оставьте его на 7-10 минут при комнатной температуре. После этого ледяные кубики легко отделяются. Ни в коем случае не сгибать лоток, иначе он треснет. Если вы хотите сократить время изготовления льда, вы можете установить термостат на большее положение.

Примечания:

Не проверяйте лед мокрыми руками, это может привести к прилипанию и болевым ощущениям для Ваших рук.

Запрещается хранить жидкости в стеклянной таре, это может привести к расширению объема жидкости и к повреждению таковой.

4.7.2. Ящик в морозильной камере используется для замораживания или длительного хранения продуктов питания. Вы должны разделить большие куски мяса на маленькие, чтобы избежать сложностей при резке и для сокращения времени заморозки.

Продукты должны быть равномерно размещены в камере для того, чтобы обеспечить равномерную внутреннюю циркуляцию воздуха.

4.8. Регулируемые по высоте ножки. Высоту холодильника можно регулировать при помощи передних ножек. Это позволяет адаптировать холодильник к разным поверхностям пола.

4.9. Где и как установить холодильник.

4.9.1. Вентиляция.

Для того чтобы легко отводить ненужное тепло от компрессора и заднего конденсатора, нужна высокая эффективность охлаждения. Для этого устанавливают холодильник так, чтобы пространство между стеной и задней стенкой холодильника было не менее 100 мм, между стеной и боковыми стенками холодильника 200 мм и минимальное пространство над холодильником высотой 300 мм. Для открывания дверей должно быть пространство, чтобы обеспечить ее открывание до 160°.

4.10. Подключение.

Холодильник подходит только для однофазного переменного тока 220V ~240V, 50Hz. Если колебания напряжения в вашем районе находятся за пределами вышеупомянутого диапазона, то для обеспечения безопасности, пожалуйста, подключите Ваш холодильник через стабилизатор, что обеспечит автоматическую стабилизацию напряжения в сети. Такой стабилизатор можно приобрести в сетях магазинов бытовой техники. Запрещается одновременное подключение нескольких электрических приборов в сеть, где подключен холодильник.

Примечания:

Сетевая розетка должна соответствовать вилке и обязательно иметь подключение к заземлению.

Запрещается менять тип вилки электропитания.

Запрещается подключать холодильник через удлинённый провод.

4.10.1 Кабель питания.

Шнур электропитания не продлевать, он не должен касаться компрессора, т. к. температура поверхности компрессора может расти, при этом может произойти ослабление изоляции, которая, в свою очередь, может привести к пробое диэлектрика.

В случае отключения электроэнергии

* Не кладите продукты в холодильник и максимально снижайте время открытия двери.

* Пожалуйста, поставьте кубики льда в верхней части морозильной камеры.

* Из-за того, что температура в морозильной камере может увеличиться, пожалуйста, употребите продукты как можно скорее, чтобы избежать их порчи.

5. ПОДГОТОВКА ХОЛОДИЛЬНИКА К РАБОТЕ

5.1 Распаковка холодильника состоит из среза транспортировочных лент, освобождения от картонной упаковки и пенополистирольных вкладок.

При помощи регулировочных опор, входящих в комплектацию холодильника, отрегулируйте устойчивое положение холодильника на полу, при этом, верхняя плоскость должна находиться в горизонтальном положении.

5.2 Перед началом эксплуатации вымойте холодильник теплым мыльным раствором внутри и снаружи, насухо протрите и проветрите в течение часа при открытых дверях. В момент подключения холодильника обе камеры должны быть абсолютно сухими.

5.3 Устанавливайте холодильник вдали от источников тепла, в месте, недоступном для прямых солнечных лучей.

5.4 Если холодильник находился на морозе, то перед подключением к сети его необходимо выдержать с открытыми дверями при комнатной температуре не менее 12 часов.

ВНИМАНИЕ! *Включение в сеть непрогретого холодильника может привести к заклиниванию компрессора или закупорке трубчатой системы и выходу из строя холодильника.*

5.5 При необходимости можно произвести перенавеску дверей в холодильнике на противоположное открывание. Перенавеска производится механиком авторизованных мастерских за отдельную плату.

5.6 Подключайте холодильник к электрической сети таким образом, чтобы сетевой шнур находился в свободном (ненатянута) положении.

5.7 Защита от влаги

5.7.1 Не устанавливайте холодильник во влажном помещении или с нестабильной температурой, чтобы избежать окисления металлических частей. Это может привести к коррозии системных трубок и впоследствии к утечке хладагента из системы.

5.7.2 Не следует распылять воду в холодильнике, иначе можно ослабить изоляцию и способствовать причине утечки электрического тока.

5.8 Размещение.

Пол, на который размещается холодильник, должен быть ровным и твердым. Не ставьте холодильник на мягкий материал, например, на пенопласт и т.д. Если холодильник неустойчив, вы можете отрегулировать передние ножки, чтобы добиться его устойчивости. Не допускайте, чтобы Ваш холодильник шатался на полу, это может привести к падению каких-либо продуктов с полок в момент его открывания.

Примечания: Запрещается эксплуатировать холодильник на открытом воздухе.

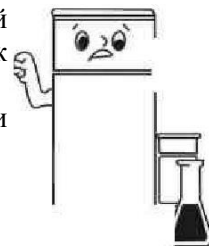

6. ПОРЯДОК РАБОТЫ

6.1 Хранение продуктов

Не ставьте в холодильник горячую пищу, это может привести к увеличению потребления электроэнергии и пагубно повлиять на сохранность продуктов. Старайтесь не загружать холодильник грязными продуктами.

Примечание: Этот холодильник не предназначен для хранения медицинских, легковоспламеняющихся и взрывчатых изделий.

6.2 Свежие продукты, предназначенные для продолжительного хранения при температуре выше 0 °С, размещайте в холодильной камере. Учитывайте при этом, что на верхних полках температура всегда выше чем на нижних. Не допускайте касания продуктов к внутренней задней стенке.

6.3 Продукты, обладающие специфическим запахом или легко впитывающие запах, храните в упакованном виде, жидкости – только в закрытой посуде.

Примерные сроки хранения свежих продуктов в холодильной камере указаны в таблице 5.

Таблица 5

| Продукты | Срок хранения в днях | | | | | | | | | | | |
|----------------|----------------------|---|---|---|---|---|---|---|---|----|----|----|
| | 1 | 2 | 3 | 4 | 5 | 6 | 7 | 8 | 9 | 10 | 11 | 12 |
| Рыба свежая | ■ | ■ | ■ | | | | | | | | | |
| Мясо сырое | ■ | ■ | ■ | ■ | ■ | | | | | | | |
| Мясной фарш | ■ | ■ | | | | | | | | | | |
| Масло | | | | | | ■ | ■ | ■ | ■ | ■ | ■ | ■ |
| Сыр | ■ | ■ | ■ | ■ | ■ | ■ | ■ | ■ | ■ | ■ | ■ | ■ |
| Молоко, сливки | ■ | ■ | ■ | ■ | ■ | | | | | | | |
| Яйца | ■ | ■ | ■ | ■ | ■ | ■ | ■ | ■ | ■ | ■ | ■ | ■ |
| Фрукты, овощи | ■ | ■ | ■ | ■ | ■ | ■ | ■ | ■ | ■ | ■ | ■ | ■ |

■ Без ухудшения вкусовых качеств ■ Удовлетворительные вкусовые качества

6.4 В целях предупреждения появления постороннего запаха в холодильнике, лекарственные препараты храните в герметичной упаковке.

6.5 Замораживание продуктов.

6.5.1 Правильный процесс замораживания сохраняет качество продуктов. Для замораживания берите чистые свежие продукты.

6.5.2 Продукты, предназначенные для замораживания, перед укладкой поделите на мелкие порции. Это ускорит процесс замораживания и удобно для последующего пользования.

6.5.3 Упаковывайте продукты в полиэтиленовую пленку, алюминиевую фольгу и другие аналогичные материалы.

6.5.4 Замораживание ягод, фруктов, овощей рекомендуется производить также небольшими порциями.

6.5.5 До закладки в низкотемпературную камеру свежих продуктов холодильник должен работать не менее 24 часов.

6.5.6 Продукты, предназначенные для замораживания, размещают равномерно на полке низкотемпературной камеры. Продолжительность замораживания зависит от расфасовки, упаковки, способа укладки, вида продуктов, начальной температуры и т. д. При размещении продуктов в отделении для замораживания в количестве до 4,5 кг они охладятся до требуемой температуры (минус 18 °С), не более чем за 24 часа работы холодильника.

6.5.7 Не рекомендуется одновременно замораживать продукты, вес которых превышает 4,5 кг. Желательно, чтобы время между предыдущей и последующей загрузкой было не менее 2-х часов.

6.5.8 Примерно через 24 часа после последней загрузки низкотемпературной камеры продуктами холодильник достигает требуемого температурного режима. Необходимо помнить, что с увеличением объема загрузки увеличивается и время замораживания.

6.5.9 Не рекомендуется вновь замораживать оттаявшие продукты. Необходимо использовать их или приготовить из них блюда, а затем заморозить.

6.5.10 Приготовление пищевого льда производите в ванночке для льда. Ванночку заполните питьевой водой, не доливая до края 4-5 мм, и установите в низкотемпературную камеру. Готовые кубики льда легко отделяются после 5-6 минут выдержки ванночки при комнатной температуре.

6.5.11 Не храните в низкотемпературной камере напитки и углекислотные жидкости.

6.6 В целях экономного расхода электроэнергии рекомендуется:

- установку холодильника в помещении производить согласно требованиям п. 6.3;

- горячую пищу перед размещением в холодильнике охлаждать до комнатной температуры;
- сокращать длительность и частоту открывания дверей;
- не допускать чрезмерного нарастания «снеговой шубы» на задней стенке низкотемпературной камеры;
- очищать конденсатор от пыли, как указано в п. 8.3.
- Установите холодильник в прохладном, хорошо проветриваемом помещении.
- Пищу, которую нужно заморозить, должна быть помещена в холодильник, затем переведена в морозильник.
- Оттайка замороженных продуктов производить в холодильной камере, это позволит обеспечить безопасное размораживание продуктов питания и сокращение работы холодильной установки.
- Старайтесь избегать открытых дверей слишком часто или долго, так как теплый воздух, вошедший в шкаф холодильника, способствует повышению внутренней температуры и излишней работы компрессора.
- Убедитесь, если нет препятствий для плотного закрытия дверей.
- Горячая пища должна быть охлаждена до комнатной температуры перед хранением, в противном случае она будет влиять на их сохранение и увеличение потребления энергии.
- Пища не должна быть слишком объемной или слишком плотной для того, чтобы происходила циркуляция воздуха вокруг каждого продукта.
- Овощи и фрукты должны быть помещены в овощной ящик, там лучшая температура хранения для них, которая составляет около 5 °С. Хранение овощей и фруктов должно быть в упакованном виде, в целях сокращения испарений, замерзаний и обезвоживания.
- Продукты для заморозки должны быть упакованы перед хранением. Таким образом, можно предотвратить их прилипание к стенкам морозильной камеры. Желательно, большие объемы пищи делить по порциям и извлекать по мере использования, предотвращая повторной заморозки.

7. РЕКОМЕНДАЦИИ ПО УХОДУ ЗА ХОЛОДИЛЬНИКОМ

- 7.1. В процессе эксплуатации холодильника необходимо производить уборку внутри и снаружи.
- 7.2. Необходимость уборки внутри холодильника возникает по мере нарастания снежного покрова на полках в низкотемпературной камере. Снежный покров препятствует интенсивному охлаждению продуктов и приводит к увеличению расхода электроэнергии. Уборку производить следующим образом:
- отключите холодильник от сети и освободите камеру от продуктов, при этом продукты, находящиеся в замороженном состоянии, заверните в несколько слоев бумаги и уложите в прохладное место;
 - для ускорения оттайки поместите в низкотемпературную камеру сосуд с горячей водой.
- ВНИМАНИЕ! В случае прилипания каких-либо продуктов к поверхности морозильной камеры, ни в коем случае не применяйте острых металлических предметов для их изъятия, ими можно нарушить герметичность холодильного агрегата.**
- очистите холодильник после его полной оттайки.
 - протрите холодильник мягкой тканью, используя теплую воду или нейтральное моющее средство.
 - протрите насухо сухой тканью.
 - в случае особо грязных пятен, таких как клей, масло, вы можете протереть их спиртом.
 - желательно, очищать ваш холодильник раз в месяц.

Следите за тем, чтобы в процессе эксплуатации холодильника не засорилось сливное отверстие лотка. Если сливное отверстие в процессе эксплуатации холодильника оказалось перекрытым, его необходимо прочистить дренажной вставкой, которая вставлена в водосток рис. 1 поз. 7.

При мытье панелей на дверях не допускайте затекания воды за нижнюю часть уплотнителей, а попавшую воду протрите насухо.

7.3 Не реже одного раза в полгода очищайте от пыли конденсатор. Для этой цели используйте волосяную щетку или пылесос.

Примечание: Во время работы холодильника поверхность компрессора может нагреваться до 90 С.

При включении, отключении компрессора возможен дополнительный шум, который на качество и работоспособность холодильника не влияет.

7.4 В целях предохранения блока управления и индикации от короткого замыкания в холодильнике «Wintter» не допускается попадание жидкости под облицовку установочной поверхности.

7.5 **Обслуживание пластиковых деталей.** Загрязнение пластиковых деталей маслом (животного или растительного происхождения) в течение длительного времени приводит к неприятному запаху. Поэтому вы должны чистить холодильник регулярно.

7.6 **Электрические детали.** Пожалуйста, используйте сухую ткань для очистки электрических частей, чтобы избежать поражения электрическим током.

Примечания

1. В целях безопасности, пожалуйста, вытащите вилку из сети перед очисткой.

2. Запрещено распыление воды непосредственно в холодильнике, в противном случае может ослабиться электрическая изоляция и привести к коррозии металлических частей.

3. Желательно использовать нейтральное моющее средство. Основное моющее средство, это туалетное мыло.

4. Следующие материалы, которые могут повредить лаковые и пластиковые поверхности: абразивные поверхности, горячая вода, масла, бензин, ацетон и т. д.

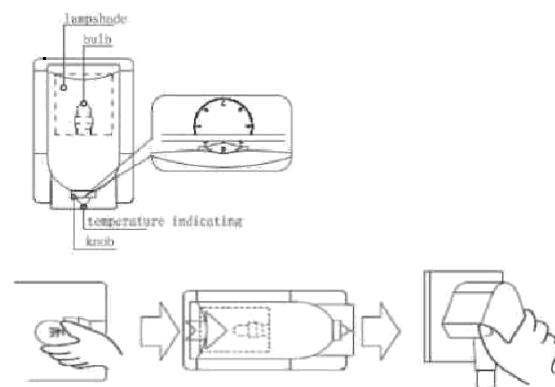

7.7 Освещение

Параметры электрической лампы: 220V-240V, 15W

Замена лампы: Вытянуть вилку. Снять абажур. Заменить лампочку. Установить абажур.

При необходимости отключить холодильник на более длительный период, оставьте двери открытыми. Так вы предотвратите появление неприятного запаха и коррозию трубок внутри холодильника.

8. ПРАВИЛА ХРАНЕНИЯ ХОЛОДИЛЬНИКА

8.1 Подготовленный к хранению холодильник должен находиться в вентилируемом помещении, двери холодильника во избежание появления запаха в течение всего времени хранения должны быть приоткрыты.

8.2 Холодильник может храниться при температуре от +40 °С до - 50 °С.

8.3 Предназначенный для длительного хранения холодильник необходимо отключать от сети, уложить сетевой шнур таким образом, чтобы исключить возможность его повреждения и произвести уборку, как указано в п. 5.2.

9. ВОЗМОЖНЫЕ НЕИСПРАВНОСТИ И МЕТОДЫ ИХ

УСТРАНЕНИЯ Таблица 6

| Неисправность и ее внешнее проявление | Вероятная причина | Методы выявления и устранения неисправности |
|---|---|--|
| Включенный в сеть холодильник не работает. | Нет напряжения в сети. Нет контакта вилки с розеткой. Регулятор температуры установлен в положение "0". | Проверить напряжение в сети через розетку. Обеспечить контакт. Установить рабочее положение регулятора. |
| Холодильник недостаточно морозит | Слишком много продуктов в холодильнике. Двери холодильника не закрываются должным образом. Нарушена уплотнительная система дверей. Плохая наружная вентиляция холодильника. Слишком много горячей пищи помещено в холодильник. Слишком часто открываются двери холодильника. Холодильник находится под прямыми солнечными лучами или вблизи источников отопления. | При этом блокируется нормальная циркуляция воздуха. Разгрузить холодильник. Проверить, если ничего не мешает закрытию дверей. Подлежит замене авторизованным специалистом. Обеспечить вентиляцию. Не ставить горячую пищу в холодильник. Сократить количество открываний. |
| Отсутствует освещение в хол. камере при открытой двери, холодильник работает. | Перегорела лампочка. Нет контакта патрона с лампочкой. | Ограничить попадание прямых солнечных лучей на холодильник или удалить источник тепла от него. Отключить хол. от сети, отсоединив вилку. Снять рассеиватель. Заменить лампочку. Обеспечить контакт с лампочкой. Устранить касание трубопроводов. |
| Дребезжание, стук, шум работающего холодильника. | Трубопроводы холодильного агрегата касаются корпуса холодильника, стены или пола. | При помощи регулировочных опор отрегулируйте устойчивое положение холодильника. |
| Запах в холодильнике. | Неправильно установлен холодильник. Негерметичная упаковка продуктов, выделяющих запах. | Промыть холодильник теплым мыльным раствором, протереть и проветрить. |

Посторонние звуки

Допускается посторонний звук, похожий на звук текущей воды, это не неисправность, а звук хладагента, циркулирующий по системе. Также допускается «журчание» и «бурчание». Также посторонние звуки могут проявиться когда:

Холодильник неустойчивый.

Холодильник касается стены.

Дренажный лоток воды откреплен.

Внешние или внутренние трубки соприкасаются друг с другом.

Нагревание обеих сторон и передней рамы холодильника.

Это не неисправность, а нагрев конденсаторов внутри обеих сторон и передней рамы холодильника, свидетельствует о исправной работе холодильника.

Роса на обеих сторонах холодильника.

При влажной погоде, может появиться роса на обеих сторонах холодильника это последствие отложения конденсата. Это не неисправность, вы можете протереть его сухой тканью.

Роса внутри холодильника.

Температура окружающей среды высока и открываются двери на долгое время.

Замороженные продукты в холодильнике

Регулятор температуры установлен на большем уровне. Температура окружающей среды ниже 5 °С.

Примечания:

1. Запрещается разбирать какой-либо узел холодильника. Ремонт должен заниматься местный авторизованный технический центр.

2. Запрещено любое испытание электрических частей в рабочем состоянии.

* Не используйте механические устройства или другие средства для ускорения процесса размораживания, другие, чем те, которые рекомендованы производителем.

* Не используйте электрические приборы внутри холодильника.

* Если шнур питания поврежден, он должен быть заменен производителем

или его сервисным агентом или квалифицированным специалистом, чтобы избежать опасности.

* Будьте осторожными, чтобы не привести к пожару, когда произошла утечка хладагента в холодильнике. Бесплезные и старые холодильники должны быть переработаны и утилизированы профессиональными компаниями.

* Не выбрасывайте старые холодильники, чтобы избежать загрязнения окружающей среды.

* Благодарим Вас за сотрудничество.

* Маленькие дети должны быть под присмотром, что они не играли с прибором.

* Старайтесь не повредить холодильный контур.

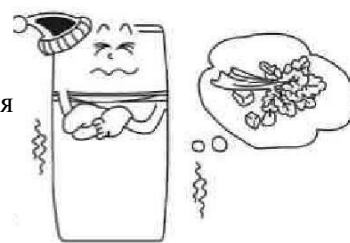
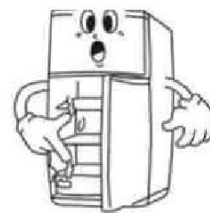

10. ТРАНСПОРТИРОВКА

Холодильник может транспортироваться только в упакованном виде всеми видами **крытого** транспорта, за исключением воздушного, в соответствии с правилами перевозки грузов, действующими на данном виде транспорта.

При погрузочно-разгрузочных работах нельзя подвергать холодильник ударным нагрузкам.

ВНИМАНИЕ! Разрешается транспортировать холодильник в вертикальном положении. Транспортировка в горизонтальном положении допускается только на левой или на задней части холодильника.

11. УТИЛИЗАЦИЯ

По истечении установленного срока службы предприятие-изготовитель не несет ответственности за безопасную эксплуатацию холодильника. Поэтому рекомендуется не реже одного раза в три года приглашать специалиста мастерской для профилактического осмотра или ремонта электропроводки с целью обеспечения его электропожарной безопасности.

Если эксплуатация Вашего холодильника в дальнейшем невозможна, рекомендуем привести его в негодность следующим образом: -

отсоединить вилку от сети и перерезать провод;

-корпус холодильника и корпус двери подлежат захоронению на полигонах бытовых и промышленных отходов по правилам и требованиям, установленным местной администрацией;

-компрессор, холодильный агрегат, пускозащитное реле, электропроводка могут утилизироваться как лом черных и цветных металлов.

ВЫЖИГАНИЕ ТЕПЛОИЗОЛЯЦИИ КОРПУСОВ ХОЛОДИЛЬНИКА И ДВЕРИ КАТЕГОРИЧЕСКИ ЗАПРЕЩАЕТСЯ ВВИДУ ОБРАЗОВАНИЯ ПРИ ГОРЕНИИ ТОКСИЧНЫХ ВЕЩЕСТВ.

12. ГАРАНТИЙНЫЕ ОБЯЗАТЕЛЬСТВА

Дорогой покупатель!

Производитель «Wintter» устанавливает официальный срок службы на свою продукцию 10 лет при условии соблюдения правил эксплуатации. Учитывая высокое качество, надежность и степень безопасности продукции «Wintter», фактический срок эксплуатации может значительно превышать официальный. Если у Вас возникнут какие-либо проблемы, настоятельно рекомендуем Вам обращаться в уполномоченные сервисные центры, адреса и телефоны которых Вы можете узнать по телефону: **0231 4-77-39** или по электронной почте e-mail: auilco@mail.ru.
Наш веб-сайт: www.wintter.md.

Во избежание недоразумений убедительно просим Вас внимательно изучить правила и условия эксплуатации и хранения изделия, условия гарантийных обязательств и бесплатного сервисного обслуживания (*Здесь и далее по тексту Гарантийного талона под бесплатным сервисным обслуживанием понимается бесплатное для потребителя устранение недостатков (дефектов) изделия (включая замену запасных частей), возникших по вине Изготовителя.*), а также проверить правильность заполнения гарантийного талона. Гарантийный талон действителен только при наличии правильно и четко указанных: модели, серийного номера изделия, даты продажи, четких печатей фирмы-продавца, подписи покупателя. Серийный номер и модель изделия должны соответствовать с номером, указанным в гарантийном талоне. Номер гарантийного талона должен совпадать с серийным номером изделия.

При нарушении выше указанных условий, а также, если данные, указанные в гарантийном талоне изменены, стерты или переписаны, талон признается недействительным. В этом случае рекомендуем Вам обратиться к продавцу для получения нового гарантийного талона, соответствующего вышеуказанным условиям, либо предоставить товарный и кассовый чеки, либо иные документы, удостоверяющие факт и дату продажи изделия. В случае, если дату продажи установить невозможно, в соответствии с законодательством о защите прав потребителей, гарантийный срок исчисляется с даты изготовления изделия.

Данным гарантийным талоном предприятие «Wintter» подтверждает принятие на себя обязательств по удовлетворению требований потребителей, установленных действующим законодательством о защите прав потребителей, в случае обнаружения недостатков изделия. Все условия гарантийных обязательств и бесплатного сервисного обслуживания действуют в рамках законодательства о защите прав потребителей и регулируются законодательством страны, на территории которой они предоставлены. Однако, предприятие «Wintter» оставляет за собой право отказать как в гарантийном, так и в бесплатном сервисном обслуживании изделия в случае несоблюдения следующих условий.

Условия гарантийных обязательств и бесплатного сервисного обслуживания

1. Гарантийные обязательства Изготовителя и бесплатное сервисное обслуживание, предоставляемое уполномоченными сервисными центрами Изготовителя, распространяются только на модели «Wintter», предназначенные для поставок и реализации на территории стран СНГ, приобретенные в СНГ и прошедшие сертификацию на соответствие ГОСТам страны, где предоставляется гарантийное и бесплатное сервисное обслуживание.
2. Бесплатное сервисное обслуживание не распространяется на различные принадлежности как: полки, ящики, подставки, лотки, лотки для сточной воды, ручек регуляторов, кнопок, ножек и других емкостей для хранения продуктов в холодильниках.
3. Изготовитель не несет гарантийные обязательства и не производит бесплатное сервисное обслуживание изделия в следующих случаях
 - а) если изделие, предназначенное для личных (бытовых, семейных) нужд, использовалось для осуществления предпринимательской деятельности, а также в иных целях, не соответствующих его прямому назначению.
 - б) в случае нарушения правил и условий эксплуатации, установки изделия, изложенных в инструкции по эксплуатации. В данном случае, ремонт будет осуществляться за счет потребителя.
 - в) если изделие имеет следы попыток неквалифицированного и неавторизованного ремонта.
 - г) если дефект вызван изменениями конструкции или схемы изделия, не предусмотренными Изготовителем. А также продление электрического сетевого шнура и другие действия по отношению к изделию по улучшению или приспособливанию к различным условиям эксплуатации.
 - д) если дефект вызван действием непреодолимой силы, несчастными случаями, умышленными или неосторожными действиями (бездействием) потребителя или третьих лиц.

е) если обнаружены повреждения, вызванные попаданием внутрь изделия посторонних предметов, веществ, жидкостей, насекомых.

4. Гарантийные обязательства и бесплатное сервисное обслуживание не распространяются на следующие недостатки изделия:

а) механические повреждения, возникшие после передачи товара потребителю;

б) повреждения, вызванные несоответствием стандартам параметров питающих электрических сетей или подключения прибора без заземляющего проводника, едких и влажных сред и других подобных внешних факторов; а также дефекты и повреждения, возникшие впоследствии пожаров, землетрясений, наводнений и др. стихий.

в) запахи, возникшие в результате нарушения потребительских правил эксплуатации; при нарушении пломбировки, повреждений зав. номера изделия и его несоответствия гарантийному талону;

5. Настройка и установка изделия, описанные в документации, прилагаемой к нему, могут быть выполнены как самим пользователем, так и специалистами большинства УСЦ соответствующего профиля и фирм-продавцов (на платной основе). Также вы можете воспользоваться услугами других специалистов, имеющих соответствующую квалификацию для проведения подобных работ. При этом лицо (организация), установившее изделие, несет ответственность за правильность и качество установки. ***Просим вас обратить внимание на значимость правильной установки изделия как для его надежной работы, так и для получения гарантийного и бесплатного сервисного обслуживания. Требуется от специалиста по установке внести все необходимые сведения об установке вашего изделия в гарантийный талон.***

6. Завод-изготовитель не несет ответственность за возможный вред, прямо или косвенно нанесенный продукцией «**Wintter**» людям, домашним животным, имуществу, в случае, если это произошло в результате несоблюдения правил и условий эксплуатации, установки изделия, умышленных или неосторожных действий (бездействий) потребителя или третьих лиц, действия непреодолимой силы.

7. Уважаемые покупатели! В случае возникновения вопросов или проблем, связанных с продукцией «**Wintter**», просим Вас обращаться по телефону : **0 231 4-77-39** или по электронной почте e-mail: **auilco@mail.ru**. Наш веб-сайт: **www.wintter.md**

